

## CCF1F チップ形電流ヒューズ

Chip Current Fuses



外装色：白 Coating color : White

### ■構造図 Construction

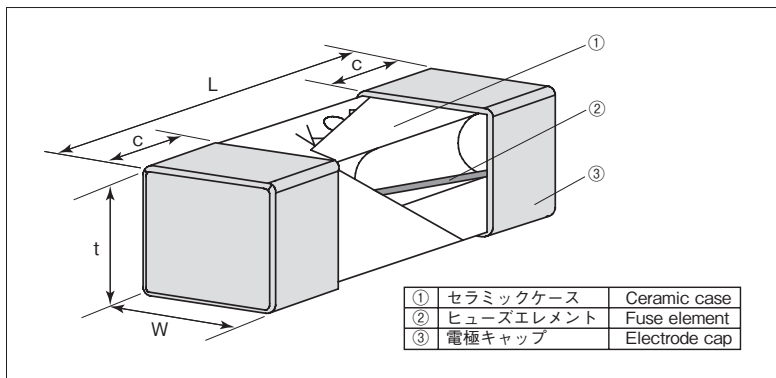

### ■外形寸法 Dimensions (mm)

形名 Type	寸法 Dimensions (mm)				Weight (g) (1000pcs)
	L±0.2	W±0.2	t±0.2	c±0.2	
CCF1F	6.1	2.5	2.5	1.4	110

### ■特長 Features

- IEC60127-4に準拠しています。
- セラミックボディのため機械強度に優れています。
- リフロー・フローはんだ付けに対応します。
- 欧州RoHS対応品です。
- Meets IEC60127-4 specifications.
- Stable fusing characteristics due to the original technology.
- Suitable for reflow and flow soldering.
- Products meet EU-RoHS requirements.

### ■取得規格 Approvals Awarded

UL248.14 File No.E171861

c-UL(CSA)C22.2 No.248.14 File No.E171861

### ■参考規格 Reference Standard

IEC60127-4 ユニバーサルモジュラーヒューズリンク  
スタンダードシート2

IEC60127-4 Universal modular fuse-Links  
Standard sheet2

### ■品名構成 Type Designation

例 Example

CCF	1	F	5	T	TE
品 種 Code	形 状 Style	溶 断 特 性 Fusing Characteristics	定 格 電 流 Rated Current	端 子 表 面 材 質 Terminal Surface Material	二 次 加 工 Taping
		F:速断型 F:Fast-Acting		T:Sn	TE:4mm pitch plastic embossed BK:Bulk

環境負荷物質含有についてEU-RoHS以外の物質に対するご要求がある場合にはお問合せください。  
テーピングの詳細については巻末のAPPENDIX Cを参照してください。

Contact us when you have control request for environmental hazardous material other than the substance specified by EU-RoHS.

For further information on taping, please refer to APPENDIX C on the back pages.

### ■用途 Applications

- 液晶インバータ電源 Power supplies for LCD inverters
- 照明用インバータ電源 Power supplies for Illumination inverters
- 複写機、LBP Copying machines, Laser beam printers
- 産業用機器 Industrial equipment

### ■定格 Ratings

形名 Type	定格電流値 Rated Current	定格電圧 Rated Voltage	遮断容量 Interrupting Capacity	溶断特性 Fusing Characteristics		内部抵抗値 Internal R. (mΩ) Max.	公称溶断I <sup>2</sup> t値 Normal Melting I <sup>2</sup> t (A <sup>2</sup> ·s)	テーピングと包装数/リール Taping & Qty/Reel (pcs)
				定格電流 Rated Current	溶断時間 Fusing Time			
開発中	0.4A	UL (c-UL) AC125V DC125V	UL (c-UL) AC125V 50A DC125V 50A	UL (c-UL) 100% 200%	4h Min. 120s Max.	650	0.024	1,000
開発中	0.5A					510	0.030	
開発中	0.63A					390	0.052	
開発中	0.8A					250	0.125	
開発中	1A					90.4	0.156	
開発中	1.25A					75.9	0.220	
開発中	1.6A					59.3	0.513	
開発中	2A					42.9	0.814	
開発中	2.5A					36.6	1.31	
開発中	3.15A					26.0	2.37	
開発中	4A					20.1	3.85	
	5A					15.3	6.5	
	6.3A					11.4	10.6	
	7A					10.6	12.8	
	8A					9.5	17.0	
	10A	7.5	27.7					
	12A	4.5	73.5					
	15A	3.5	125.5					

使用温度範囲 Operating Temperature Range : -55℃ ~ +125℃

本カタログに掲載の仕様は予告なく変更する場合があります。ご注文および使用前に納入仕様書で内容をご確認ください。  
車載機器、医療機器、航空機器など人命に関わったり、あるいは甚大な損害を引き起こす可能性のある機器へのご使用を検討される場合には、必ず事前にご相談ください。  
Specifications given herein may be changed at any time without prior notice. Please confirm technical specifications before you order and/or use.  
Contact our sales representatives before you use our products for applications including automobiles, medical equipment and aerospace equipment.  
Malfunction or failure of the products in such applications may cause loss of human life or serious damage.

## ■ディレーティング Deratings

- 定常ディレーティング Normal derating  
本製品の定常ディレーティングは0.7以下が基準となります。  
Normal derating of this product should be 0.7max. as standards.
- 温度ディレーティング Deratings by ambient temperatures  
常温(25°C±5°C)以外の周囲温度でご使用する場合には、  
温度補正が必要となり右図のディレーティング係数を考慮ください。  
When using the products at the temperatures other than normal  
temperature (25°C±5°C), temperature adjustment will be required.  
Please refer the derating coefficient as shown in the figure.

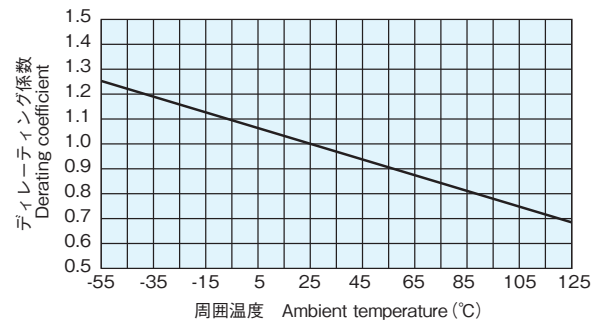

## ■溶断特性 Fusing Characteristic

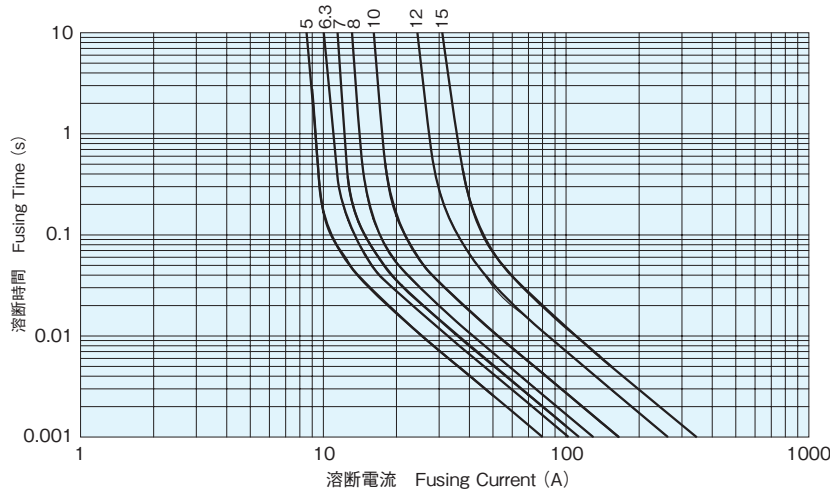

## ■性能 Performance

試験項目 Test Items	規格値 Performance Requirements		試験 Test	
	保証値 Limit		規格番号 References	試験方法 Test Methods
溶断特性 Fusing characteristics	規定の時間内溶断、絶縁抵抗値0.1MΩ以上 Within specified time. Insulation resistance shall not be less than 0.1MΩ.		IEC60127-4 9.2	2I <sub>N</sub> (定格電流200%)、10I <sub>N</sub> の電流を通過して溶断までの時間測定 Fusing time measured under 2I <sub>N</sub> (Rated current200%) and 10I <sub>N</sub> (Rated current1000%)
表面温度上昇 Surface Temp. Rise	温度上昇95K以下、溶断しない事。 Max. Temp. Rise 95K and not Fusing		IEC60127-4 9.7	1.25I <sub>N</sub> を1時間通電時のケース表面温度 Surface temp. should be measured by 1.25I <sub>N</sub>
電圧降下 Voltage drop	定格表による Given in Ratings.		IEC60127-4 9.1	定格電流を通過してヒューズの温度が一定になった時点の電圧測定 Voltage drop When the fuse-link has carried its rated current for a time sufficient to reach temp. stability.
最大継続ワット損 Maximum sustained dissipation	定格表による Given in Ratings.		IEC60127-4 9.5	1.25I <sub>N</sub> を1時間通電後電圧降下を測定し算出する。 At the end of electrifytest to 1.25I <sub>N</sub> the Voltage drop across the fuse-link is measured and used for the calculation of the sustained dissipation.
電極強度 Bending test	電圧降下が定格表の値を超えない事 The voltage drop shall not exceed the ratings table.		IEC60127-4 8.3	支持点間隔90mm、曲げ幅1mm、速度1mm/1s Distance between holding points 90mm, bent by 1mm at rate of 1mm/s.
はんだ耐熱性 Resistance to soldering heat	電圧降下が定格表の値を超えない事 The voltage drop shall not exceed the ratings table.		IEC60127-4 8.7	260°C±5°C、10s±0.5s Solder depth、はんだ浸漬後電圧降下を測定 After the solder depth, voltage drop across the fuse-link is measured.
温度急変 Rapid change of temperature	ΔR±10%		—	-55°C (30min.) / +125°C (30min.) 100 cycles

## ■使用上の注意 Precautions for Use

- 本カタログ内の「ヒューズの使用上の注意事項」も合わせてご確認ください。
- Please also confirm "Precaution for use of fusing components" in this catalogue.